

EN

Read the user's manual and the safety instructions carefully before using for the first time.

1. GENERAL DESCRIPTION

- A - On/off button
- B - Temperature display using light diodes
- C - + and - temperature switch
- D - Ionic function on/off button
- E - Ceramic coated straightening plates
- F - 1 1/4" ceramic coated curling iron
- G - Hair grip lever
- H - Ceramic coated hair grip
- I - "Straightening" or "curling" function switch
- J - 360° swivel cord
- K - Stay cool tips
- L - Appliance rest

2. SAFETY INSTRUCTIONS

- For your safety, this appliance complies with the applicable standards and regulations (Low Voltage Directive, Electro-magnetic Compatibility, Environmental...).
- The appliance's accessories become very hot during use. Avoid contact with the skin. Make sure that the supply cord never comes into contact with the hot parts of the appliance.
- Check that the voltage of your electricity supply matches the voltage of your appliance. Any error when connecting the appliance can cause irreparable harm, not covered by the guarantee.
- As an additional safety measure, we recommend the installation of a residual current difference device in the electrical circuit supplying the bathroom, acting at not more than 30 mA. Ask your installer for advice.
- The installation of the appliance and its use must however comply with the standards in force in your country.
- CAUTION : Never use your appliance with wet hands or near water contained in bath tubs, showers, sinks or other containers... 
- When using the appliance in the bathroom, unplug it after use as the presence of water nearby may pose a danger even when the appliance is turned off.
- This appliance is not intended for use by persons (including children) with reduced physical, sensory or mental capabilities, or lack of experience and knowledge, unless they have been given supervision or instruction concerning use of the appliance by a person responsible for their safety. Children should be supervised to ensure that they do not play with the appliance.
- If the supply cord is damaged, it must be replaced by the manufacturer, its service agent or similarly qualified persons in order to avoid a hazard.
- Stop using your appliance and contact an Authorised Service Centre if:
 - your appliance has fallen,
 - it does not work correctly.
- The appliance must be unplugged:
 - before cleaning and maintenance procedures.
 - if it is not working correctly.
 - as soon as you have finished using it.
- Do not use if the cord is damaged.
- Do not immerse or put under running water, even for cleaning purposes.
- Do not hold with damp hands.
- Do not hold the appliance by the casing, which is hot, but by the handle.
- Do not unplug by pulling on the cord, rather pull out by the plug.
- Do not use an electrical extension lead.
- Do not clean with abrasive or corrosive products.
- Do not use at temperatures below 0°C and above 35°C.

WARRANTY

This product has been designed for domestic use only. Inappropriate use or failure to comply with the instructions, the manufacturer accepts no responsibility and the guarantee will not apply.

3. BRINGING INTO SERVICE

Your appliance heats up very quickly and the temperature remains stable throughout use:

- Plug the device in.
- Press the on/off button (A) for 2 to 3 seconds
- Appliance is ready to use in 60 seconds.
- Select the ideal temperature for your hair by using the "+" and "-" temperature switch (C)
- You can activate the Ionic function by pressing the corresponding button (D). The button lights up when the function is activated.
- To turn off, press the on/off button (A) for 2 to 3 seconds
- After use, unplug the appliance, place it on a heat-resistant, flat, stable surface and leave it to cool down completely before putting it away.

4. USE

Your hair must be DRY, clean and tangle free to avoid damaging it. Do not use the appliance on synthetic hair (wigs, extensions, etc.)

I - STRAIGHTENING FUNCTION

- Open up the straightening plates using the function selector switch (I).
- Take a small lock of hair, comb it and place it between the plates.
- Close the plates firmly and slide the appliance slowly down the length of hair from the root to the tip of the hair.
- You can adjust the temperature during the straightening process by using the + and - buttons (C).
- The ceramic coating of the plates protects your hair against excessive temperatures, by distributing the heat in a uniform manner.
- Wait until your straightened hair has cooled down before styling it.

HAIRSTYLIST'S TIP

- To avoid a stripy effect forming along the length of your hair, ensure your movement when straightening hair is smooth and continuous.
- To emphasise the effect, you can apply a hair styling mousse before straightening.

II - CURLING FUNCTION

- Close the straightening plates to obtain the curling iron function, using the function selector switch (I).
- Form a small lock of hair.
- Open the grip (H) by pressing down on the lever (G) and slip the tip of your hair between the tube and the grip.
- Release the grip (H) to close it.
- Check that the tip of your hair is rolled around the grip, in the direction of the curl.
- Use your other hand to support the stay cool tip (K).
- Turn the appliance in order to wind the lock of hair around the appliance.
- Carry on turning the lock of hair, moving up towards the scalp, taking care not to burn yourself. F
- Keep the curling iron in this position for around 20 seconds (longer for tighter curls).
- Unravel the curling iron halfway and then open the hair grip by pressing down on the lever to release the hair.
- Repeat as often as necessary using a new section of hair to make new curls.

HAIRSTYLIST'S TIP

- To give more volume: you can divide the curls up with your fingers.
- To obtain very tight curls: only wind small sections of hair around the appliance at a time.
- For more wavy curls: wind bigger sections of hair around the appliance.
- To ensure the hair ends behave themselves: check that the ends are properly wound under the hair grip, in the direction of the curl.
- For a more natural wave result, after your curls have cooled down you can gently comb or brush your hair. Leave your hair to cool down before styling it

5. MAINTENANCE

- Unplug the appliance and leave it to cool down on a heat-resistant, flat, stable surface placed on its rest. (L).
- Only clean the appliance once it has cooled down completely.
- Wipe the handle using a gentle damp cloth.
- Never introduce water or any other liquid into the handle.

6. ENVIRONMENTAL PROTECTION FIRST!



- ① Your appliance contains valuable materials which can be recovered or recycled.
- ② Leave it at a local civic waste collection point.

Rowenta

1800115917/16-09

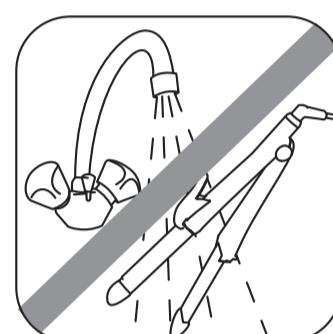
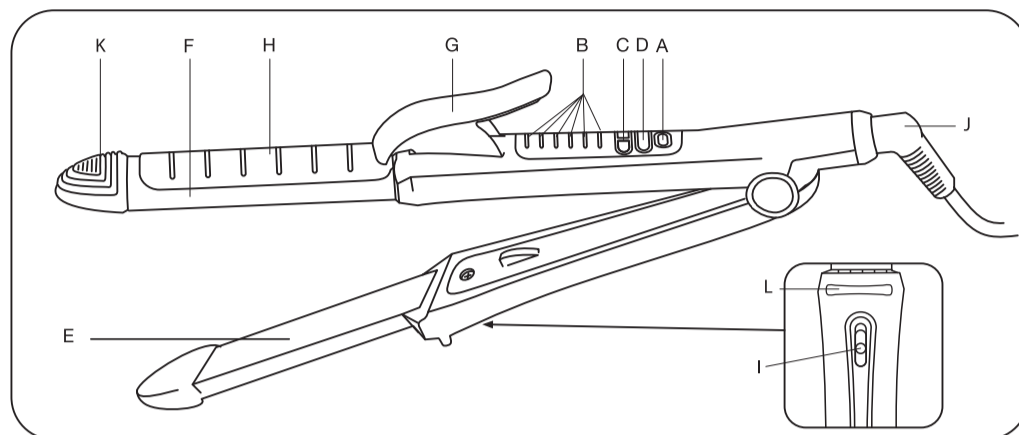
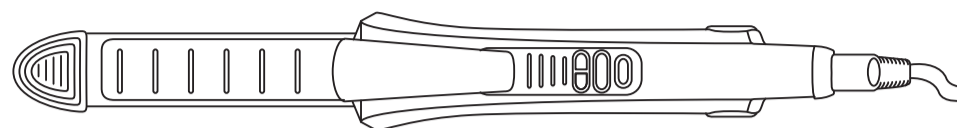

- Garantie 1 an sauf législation spécifique à votre pays. Bien conserver votre reçu de caisse mentionnant la date d'achat.
- 1-year warranty except specific legislation in your country. Keep carefully your receipt mentioning the purchasing date.
- 1 año de garantía desde la fecha de compra excepto especificación de la legislación en su país. Tener mucho cuidado de indicar la fecha de compra.

LIMITED ONE-YEAR WARRANTY

Rowenta Beauty is a division of Groupe SEB Canada Inc. The following warranty is offered on professional Rowenta Beauty electrical appliances. This guarantee is not valid in case of abuse, misuse, alterations or repairs done by unauthorized persons. Before returning your defective electrical product, please read the warranty conditions listed in this brochure.

Should your ROWENTA BEAUTY electrical appliance possess a manufacturer's defect within one year of the date of purchase, then, at Groupe SEB Canada's sole discretion and subject to the terms of this guarantee, Groupe SEB Canada undertakes to repair or replace the defective product. This warranty does not cover items damaged by normal wear and tear including chips, scratches, abrasions, discoloring or fading; use of improper voltage and current; negligence, misuse, disassembly and dropping. To claim under this guarantee, you should return your defective ROWENTA BEAUTY appliance in the original packaging to:

1. An authorized Rowenta Beauty Distributor
 - OR
 2. Groupe SEB Canada - address listed below
- Your product should be accompanied by the following:
- a. Proof of purchase (dated sales receipt);
 - b. A precise description of the defect
 - c. Your complete return address and daytime phone number.
 - d. All shipping charges prepaid to Groupe SEB Canada

To register your product online, please visit www.rowentabeauty.ca. For questions regarding this product please contact a ROWENTA BEAUTY customer service representative :

Phone : Toll-Free Number 1-877-424-HAIR (7722)
 Fax: 416-293-9411
 Hours : Monday- Thursday: 8:30am - 4:30pm
 Friday: 8:30am - 1:00pm

Letters should be addressed to:
 Groupe SEB Canada Inc.
 345 Passmore Avenue
 Scarborough, ON
 M1V 3N8, Canada

GARANTIE LIMITÉE D'UN AN

Rowenta Beauty est une filiale de Groupe SEB Canada Inc. La présente garantie s'applique aux appareils électriques professionnels Rowenta Beauty. Cette garantie n'est pas valide en cas d'abus, de mauvais usage, de modifications ou de réparations faites par des personnes non autorisées. Avant de retourner votre produit électrique défectueux, veuillez lire les conditions de la garantie décrites dans la présente brochure. Si vous constatez que votre appareil électrique ROWENTA BEAUTY présente un défaut de fabrication, dans l'année suivant la date de l'achat, Groupe SEB Canada, à sa seule discrétion et sous réserve des conditions de la présente garantie, réparera ou remplacera le produit défectueux. Cette garantie ne couvre pas les articles endommagés par l'usure normale, dont les écaillures, les égratignures, l'abrasion, la décoloration, les ternissures, l'utilisation d'une tension ou d'un courant inadéquat, la négligence, un mauvais usage, un démontage ou une chute. Pour vous prévaloir de cette garantie, vous devez retourner votre appareil ROWENTA BEAUTY défectueux dans son emballage original à :

1. un distributeur autorisé de produits Rowenta Beauty
 - OU
 2. Groupe SEB Canada, dont l'adresse paraît plus loin.
- Le produit doit être accompagné de ce qui suit :
- a. la preuve d'achat (reçu de caisse daté);
 - b. une description précise du défaut;
 - c. votre adresse complète de retour et un numéro de téléphone où il est possible de vous joindre le jour;
 - d. tous les frais d'expédition prépayés à Groupe SEB Canada.

Pour enregistrer votre produit en ligne, veuillez visiter le site www.rowentabeauty.ca. Si vous avez des questions concernant ce produit, veuillez vous adresser à un représentant du service à la clientèle de ROWENTA BEAUTY à un des numéros suivants :

Téléphone sans frais : 1-877-424-HAIR (7722)
 Télécopieur : 416-293-9411
 Heures d'ouverture : du lundi au jeudi, de 8 h 30 à 16 h 30
 vendredi, de 8 h 30 à 13 heures

Les lettres doivent être adressées à :
 Groupe SEB Canada Inc.
 345, avenue Passmore
 Scarborough, ON
 M1V 3N8, Canada

FR

Lire attentivement le mode d'emploi ainsi que les consignes de sécurité avant toute utilisation.

1. DESCRIPTION GÉNÉRALE

- A - Bouton marche/arrêt
- B - Affichage à diodes électroluminescentes de la température
- C - Sélecteur de température + et -
- D - Bouton marche/arrêt de la fonction Ionique
- E - Plaques à défriser à revêtement céramique
- F - Fer à boucler 1 1/4" revêtement céramique
- G - Pince d'articulation
- H - Pince à cheveux à revêtement céramique
- I - Sélecteur fonction « lissage » ou « bouclage »
- J - Cordon rotatif 360°
- K - Embouts isolants
- L - Pied de l'appareil

2. CONSEILS DE SÉCURITÉ

- Pour votre sécurité, cet appareil est conforme aux normes et réglementations applicables (Directives Basse Tension, Compatibilité Electromagnétique, Environnement...).
- Les accessoires de l'appareil deviennent très chauds pendant l'utilisation. Evitez le contact avec la peau. Assurez-vous que le cordon d'alimentation ne soit jamais en contact avec les parties chaudes de l'appareil.
- Vérifiez que la tension de votre installation électrique correspond à celle de votre appareil. Toute erreur de branchement peut causer des dommages irréversibles non couverts par la garantie.
- Pour assurer une protection complémentaire, l'installation, dans le circuit électrique alimentant la salle de bain, d'un dispositif à courant différentiel résiduel (DDR) de courant différentiel de fonctionnement assigné n'excédant pas 30 mA, est conseillée. Demandez conseil à votre installateur.
- L'installation de l'appareil et son utilisation doit toutefois être conforme aux normes en vigueur dans votre pays.
- **MISE EN GARDE:** Ne pas utiliser cet appareil près des baignoires, des douches, des lavabos ou autres récipients contenant de l'eau.
- Lorsque l'appareil est utilisé dans une salle de bains, débranchez le après usage car la proximité de l'eau peut présenter un danger même lorsque l'appareil est arrêté.
- Cet appareil n'est pas prévu pour être utilisé par des personnes (y compris les enfants) dont les capacités physiques, sensorielles ou mentales sont réduites, ou des personnes dénuées d'expérience ou de connaissance, sauf si elles ont pu bénéficier, par l'intermédiaire d'une personne responsable de leur sécurité, d'une surveillance ou d'instructions préalables concernant l'utilisation de l'appareil. Il convient de surveiller les enfants pour s'assurer qu'ils ne jouent pas avec l'appareil.
- Si le câble d'alimentation est endommagé, il doit être remplacé par le fabricant, son service après vente ou des personnes de qualification similaire afin d'éviter un danger.
- N'utilisez pas votre appareil et contactez un Centre Service Agréé si :
 - votre appareil est tombé,
 - si il ne fonctionne pas normalement.
- L'appareil doit être débranché :
 - avant le nettoyage et l'entretien,
 - en cas d'anomalie de fonctionnement,
 - dès que vous avez terminé de l'utiliser.
- Ne pas utiliser si le cordon est endommagé
- Ne pas immerger ni passer sous l'eau, même pour le nettoyage
- Ne pas tenir avec les mains humides
- Ne pas tenir par le boîtier qui est chaud, mais par la poignée
- Ne pas débrancher en tirant sur le cordon, mais en tirant par la prise
- Ne pas utiliser de prolongateur électrique
- Ne pas nettoyer avec des produits abrasifs ou corrosifs
- Ne pas utiliser par température inférieure à 0 °C et supérieure à 35 °C

GARANTIE

Votre appareil est destiné à un usage domestique seulement. La garantie devient nulle et non valide en cas d'utilisation incorrecte.

3. MISE EN SERVICE

Votre appareil monte en température très rapidement, celle-ci restant stable tout au long de l'utilisation..

- Branchez l'appareil.
- Appuyez 2 à 3 secondes sur le bouton marche/arrêt de l'appareil (A).
- L'appareil est prêt à être utilisé après 60 secondes.
- Sélectionnez la température idéale pour vos cheveux en utilisant le sélecteur de température « + » et « - » (C).
- Vous pouvez activer la fonction Ionique en appuyant sur la touche correspondante (D). La touche s'allume lorsque la fonction est activée.
- Pour éteindre appuyez 2 à 3 secondes sur le bouton marche/arrêt de l'appareil (A).
- Après utilisation, débranchez l'appareil et laissez-le refroidir complètement avant de le ranger.

4.UTILISATION

Les cheveux doivent être démêlés, propres et SECS (pour éviter de les abîmer).
Ne pas utiliser l'appareil sur des cheveux synthétiques (perruques, rajouts...)

I FONCTION LISSAGE

- Ouvrez les plaques de lissage à l'aide du sélecteur de fonction (I).
- Formez une petite mèche, peignez-la et placez-la entre les plaques.
- Serrez fermement les cheveux entre les plaques et faites glisser l'appareil lentement, de la racine à la pointe des cheveux.
- Vous pouvez régler la température pendant le lissage en utilisant les touches + et - (C).
- Le revêtement céramique des plaques protège vos cheveux contre une chaleur trop élevée, grâce à une répartition uniforme de la chaleur.
- Attendez que les cheveux aient refroidi avant de les coiffer.

ASTUCES DU COIFFEUR

- Pour éviter des striés sur les longueurs, travaillez d'un mouvement souple et continu.
- Pour accentuer l'effet, vous pouvez appliquer une mousse coiffante avant de lisser.

II-FONCTION BOUCLAGE

- Fermez les plaques de lissage pour obtenir la fonction bouclage à l'aide du sélecteur de fonction (I).
- Formez une petite mèche.
- Ouvrez la pince (H) en appuyant sur le levier (G) et glissez la pointe des cheveux entre le tube et la pince.
- Lâchez la pince (H) pour refermer.
- Assurez-vous que les pointes sont correctement enroulées sous la pince, dans le sens de la boucle.
- Tenez l'embout isolant (K) de l'autre main.
- Tournez l'appareil pour enrouler la mèche autour de l'accessoire.
- Enroulez la mèche en remontant vers le cuir chevelu, en prenant garde de ne pas vous brûler.
- Maintenez le fer en place environ 20 secondes (plus longtemps pour des boucles plus serrées).
- Déroulez le fer à moitié puis ouvrez la pince en appuyant sur le levier pour laisser glisser la mèche.
- Répétez l'opération pour former de nouvelles boucles.

ASTUCES DU COIFFEUR

- Pour donner plus de volume : vous pouvez diviser les boucles avec les doigts.
- Pour obtenir des boucles très serrées, enroulez peu de cheveux à la fois.
- Pour des boucles plus souples, enroulez davantage de cheveux.
- Pour éviter les pointes rebelles, assurez-vous que les pointes sont bien enroulées sous la pince, dans le sens de la boucle.
- Pour créer des ondulations plus naturelles, vous pouvez peigner ou brosser légèrement vos cheveux après avoir laissé refroidir les boucles.
- Laissez refroidir vos cheveux avant de les coiffer.

5. ENTRETIEN

- Débranchez l'appareil et laissez-le refroidir sur son support (L).
- Nettoyez l'appareil lorsqu'il est parfaitement froid.
- Essuyez le manche à l'aide d'un chiffon doux humide.
- Ne mettez jamais d'eau ou tout autre liquide dans le manche.

6. PARTICIPONS À LA PROTECTION DE L'ENVIRONNEMENT !



- ① Votre appareil contient de nombreux matériaux récupérables ou recyclables.
- ② Confiez-le à un point de collecte ou à défaut à un centre de service agréé pour que son traitement soit effectué.

ES

Lea atentamente las instrucciones así como las consignas de seguridad antes de la utilización.

1. DESCRIPCIÓN GENERAL

- A - Botón encendido / apagado
- B - Muestra de la temperatura por diodos luminosos
- C - Selector de temperatura + y -
- D - Botón encendido / apagado función iónica
- E - Placas de alisamiento con revestimiento cerámico
- F - Plancha moldeadora de 1 1/4" con revestimiento cerámico
- G - Manilla Tenaza
- H - Tenaza con revestimiento cerámico
- I - Selector de función de "alisado" o "rizado"
- J - Cable rotativo 360°
- K - Mango aislante
- L - Base del aparato

2. CONSEJOS DE SEGURIDAD

- Por su seguridad, este aparato cumple las normas y disposiciones aplicables (Directivas de Baja Tensión, Compatibilidad Electromagnética, Medio ambiente...).
- Los accesorios del aparato alcanzan una elevada temperatura durante su uso. Evite el contacto con la piel. Asegúrese de que el cable de alimentación no se encuentre nunca en contacto con las partes calientes del aparato.
- Asegúrese de que la tensión de su instalación eléctrica se corresponde con la de su aparato. Cualquier error de conexión puede causar daños irreversibles que no cubre la garantía.
- Para asegurar una protección complementaria, se recomienda que la instalación en el circuito eléctrico que alimenta el cuarto de baño disponga de un diferencial de corriente residual (DDR) que no exceda los 30 mA. Pida consejo a su instalador.
- La instalación del aparato y su uso debe cumplir no obstante las normas en vigor en su país.
- **ATENCIÓN:** No utilice este aparato cerca de la bañera, de la ducha, del lavabo o de cualquier otro recipiente que contenga agua.
- Cuando utilice el aparato en un cuarto de baño, desconéctelo después de utilizarlo, ya que la proximidad del agua puede suponer un peligro incluso aunque no esté en marcha.
- Este aparato no está diseñado para ser utilizado por personas (incluidos los niños) cuyas capacidades físicas, sensoriales o mentales sean reducidas, o por personas carentes de experiencia o de conocimiento, salvo si éstas han contado por medio de una persona responsable de su seguridad, con una vigilancia o con instrucciones previas relativas al uso del aparato. Se recomienda vigilar a los niños para asegurarse de que no juegan con el aparato.
- En caso de que el cable de alimentación esté dañado, éste deberá ser sustituido por el fabricante, su servicio postventa o por personas cualificadas con el fin de evitar cualquier peligro.
- No utilice el aparato y contacte con un Centro de Servicio Autorizado si :
 - su aparato ha caído al suelo.
 - si no funciona normalmente.
- El aparato debe desconectarse :
 - antes de su limpieza y mantenimiento,
 - en caso de anomalías en su funcionamiento,
 - una vez que haya terminado de utilizarlo.
- No lo utilice si el cable está dañado
- No sumerja ni pase el aparato por el agua, ni siquiera para limpiarlo.
- No lo sujete con las manos húmedas.
- No lo sujete por la carcasa que está caliente, sino por el asa.
- No lo desconecte tirando del cable, sino tirando del enchufe.
- No utilice ningún alargador eléctrico.
- No lo limpie con productos abrasivos o corrosivos.
- No lo utilice con una temperatura inferior a 0°C ni superior a 35°C.

GARANTÍA

Su aparato está destinado a un uso doméstico solamente. La garantía se anula o invalida en caso de utilización incorrecta.

3. PUESTA EN SERVICIO

La temperatura de su aparato sube muy rápidamente, al quedar ésta estable a lo largo de la utilización:

- Enchufe el aparato
- Presione de 2 a 3 segundos el botón encendido / apagado del aparato (A)
- Espere solamente 1 minuto, el aparato está listo para su uso.
- Seleccione la temperatura ideal para sus cabellos utilizando el selector de temperatura "+" y "-" (C)
- Usted puede acelerar la función Ionic presionando la tecla correspondiente (D). La tecla se enciende cuando la función está activada.
- Para apagar presione de 2 a 3 segundos el botón encendido / apagado del aparato (A)
- Después de la utilización, desconecte el aparato y déjelo enfriarse completamente antes de guardarlo.

4. UTILIZACIÓN

Los cabellos deben estar desenredados, limpios y SECOS (para evitar estropearlos).
No utilizar el aparato con cabello sintético (pelucas, postizos...)

I - FUNCIÓN ALISADO

- Abra las placas de alisado con la ayuda del selector de función (I).
- Forme una pequeña mecha, pénela y colóquela entre las placas.
- Ciña firmemente los cabellos entre las placas y haga deslizar el aparato lentamente, de la raíz a la punta de los cabellos.
- Usted puede ajustar la temperatura durante la alisadura utilizando las teclas + y - (C).
- El revestimiento cerámico de las placas protege sus cabellos contra los excesos de temperatura, gracias a un reparto uniforme del calor.
- Espere a que los cabellos alisados estén fríos antes de peinarlos.

TRUCOS DE PELUQUERO

- Para evitar estrías a lo largo, trabaje el cabello con un movimiento flexible y continuo.
- Para acentuar el efecto, usted puede aplicar una espuma antes de alisar.

II-FUNCIÓN RIZADO

- Cierre las placas de alisado para obtener la función rizado con la ayuda del selector de función (I).
- Forme una pequeña mecha.
- Abra la pinza (H) presionando sobre la manilla (G) y deslice la punta de los cabellos entre el tubo y la pinza.
- Suelte la pinza (H) para cerrarla.
- Verifique que las puntas están correctamente enrolladas en la pinza, en el sentido del rizo.
- Sujete el mango aislante (K) con la otra mano.
- Gire al aparato para enrollar la mecha en torno al accesorio.
- Enrolle la mecha subiendo hacia el cuero cabelludo, teniendo cuidado de no quemarse. F
- Mantenga la plancha en su sitio alrededor de 20 segundos (más tiempo para los rizos más cerrados).
- Desenrolle la plancha a la mitad, después abra la pinza presionando sobre la manilla para dejar resbalar la mecha.
- Repita la operación para formar nuevos rizos.

TRUCOS DE PELUQUERO

- Para un mayor volumen: puede dividir los rizos con los dedos.
- Para obtener rizos muy cerrados: enrolle muy poco cabello a la vez.
- Para unos rizos más flexibles: enrolle más cabello.
- Para evitar las puntas rebeldes: verifique que las puntas estén bien enrolladas en la pinza, en el sentido del rizo.
- Para un resultado de ondulación más natural puede peinar o cepillar ligeramente sus cabellos después de dejar enfriar los rizos.
- Deje enfriar sus cabellos antes de peinarlos.

5. MANTENIMIENTO

- Desenchufe el aparato y déjelo enfriar sobre su base (L).
- Limpie el aparato cuando esté totalmente frío.
- Limpie el tubo con un trapo de algodón húmedo.
- Nunca introduzca agua o cualquier otro líquido en el tubo.

6. ¡ Participe en la conservación del medio ambiente !



- ① Su electrodoméstico contiene materiales recuperables y/o reciclables.
- ② Entregúelo al final de su vida útil, en un Centro de Recogida Específico o en uno de nuestros Servicios Oficiales Post Venta donde será tratado de forma adecuada.